

SIMPLEHOME

Решения для автоматизации и мониторинга



Паспорт

Диммер светодиодных ламп

и ламп накаливания SH-DU3.300MS

# Диммер светодиодных ламп и ламп накаливания SH-DU3.300MS

## 1. НАЗНАЧЕНИЕ

Трехканальный диммер SH-DU3.300MS предназначен для управления яркостью (диммирования) осветительных приборов, питающихся от сети переменного тока с напряжением 230 В: ламп накаливания, а также поддерживающих функцию диммирования светодиодных ламп, драйверов светодиодных лент, электронных трансформаторов питания галогенных ламп и т.п.

В режиме диммирования по переднему фронту SH-DU3.300MS можно использовать для регулировки оборотов вентиляторов мощностью до 30 Вт. Учтите, что вентиляторы могут немного гудеть, а диапазон диммирования будет от 50 до 100 %. Если вам это не подходит, используйте частотный преобразователь.

Поддерживает разные режимы работы для каждого канала:

- С отсечением переднего и заднего фронтов питающего напряжения.
- Две кривых диммирования для ламп накаливания и светодиодных ламп и для резистивных нагрузок.
- Ключевой режим, который аналогичен работе реле, но без щелчков. Может быть полезен, например, для управления недиммируемой лампой.
- Функция тусклого ночного включения.
- Гибкая настройка управления кнопками.

## 2. ТЕХНИЧЕСКИЕ ХАРАКТЕРИСТИКИ

Параметр	Значение
Питание	
Напряжение питания интерфейсной части	9 В – 28 В постоянного тока
Потребляемая мощность	0.4 Вт
Выходы	
Тип выходов	Полевые транзисторы
Кол-во каналов	3
Кривые диммирования	2
Номинальное коммутируемое напряжение	220–240 В, 50 Гц
Максимальная мощность на канал (версия /300 Вт)	300 Вт — для ламп накаливания 100 Вт — для диммируемых светодиодных ламп 30 Вт — для асинхронных и коллекторных двигателей
Входы	
Назначение	6 входов для кнопок управления яркостью (2 режима работы кнопок)
Изоляция входов кнопок	Входы с гальванической развязкой
Индикация	
Индикаторы	<ul style="list-style-type: none"><li>● Status — питание и обмен данными (зеленый)</li><li>● 1, 2, 3 — статус каналов 1 – 3 (красный).</li></ul> Яркость изменяется в соответствии с установленной яркостью нагрузки.
Управление	
Интерфейс управления	RS-485
Изоляция интерфейса	Неизолированный
Протокол обмена данными	Modbus RTU, адрес задается программно, заводские настройки указаны на наклейке
Параметры интерфейса	Задаются программно, по умолчанию: скорость — 9600 бит/с; данные — 8 бит; бит чётности — нет (N); стоп-биты — 2
Готовность к работе после подачи питания	~2 с

Условия эксплуатации	
Температура воздуха	От -40 до +80 °С
Относительная влажность	До 95 %, без конденсации влаги
Гарантийный срок	1 год
Срок службы	5 лет
Клеммники и сечение проводов	
Рекомендуемое сечение провода с НШВИ	Для входов управления: 0.35 – 1 мм <sup>2</sup> — одинарные, 0.35 – 0.5 мм <sup>2</sup> — сдвоенные провода, Для силовых входов: до 2.5 мм <sup>2</sup> — одинарные, до 1.5 мм <sup>2</sup> — сдвоенные провода
Длина стандартной втулки НШВИ	8 мм
Момент затяжки винтов	Для входов управления: 0.2 Н·м, для силовых выходов: 0.5 Н·м
Габариты	
Ширина, DIN-юнитов	3 DIN-юнита
Габаритные размеры (Д x Ш x В)	53 x 90 x 58 мм
Масса (с коробкой)	155 г

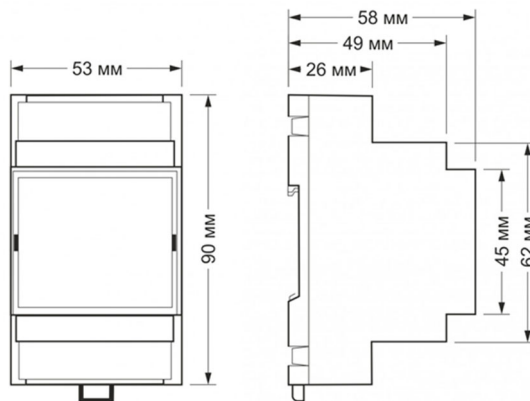

Габаритные размеры SH-DU3.300MS

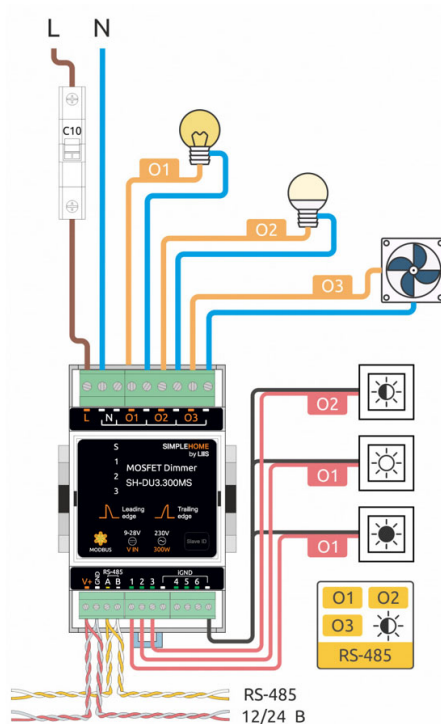

Пример схемы подключения SH-DU3.300MS

### 3. КОМПЛЕКТАЦИЯ

Диммер светодиодных ламп и ламп накаливания SH-DU3.300MS – 1 шт.

### 4. УТИЛИЗАЦИЯ

Отработавшее свой ресурс и вышедшее из строя устройство следует утилизировать в соответствии с действующим законодательством Российской Федерации. Упаковку можно полностью передать на вторичную переработку.

### 5. ГАРАНТИИ ИЗГОТОВИТЕЛЯ

Срок гарантии составляет: 1 календарный год с даты продажи.

Гарантия распространяется на случаи выхода устройства из строя при условии соблюдения правил и климатического режима эксплуатации.

Гарантия теряет силу, если Покупателем были внесены изменения в комплектность устройства, а также если на корпусе или плате устройства присутствуют механические повреждения, следы жидкостей, гари, вскрытия.

Гарантийная замена и ремонт производится по адресу Продавца.

### 6. СВИДЕТЕЛЬСТВО О ПРИЕМКЕ

Диммер светодиодных ламп и ламп накаливания SH-DU3.300MS соответствует требованиям нормативной документации и признан годным к эксплуатации.

Дата производства « \_\_\_\_ » \_\_\_\_\_ 20 \_\_\_\_ г.

Штамп технического контроля изготовителя.

### 7. ОТМЕТКА О ПРОДАЖЕ

Дата продажи « \_\_\_\_ » \_\_\_\_\_ 20 \_\_\_\_ г.

Подпись продавца

Печать фирмы-продавца М.П.

Производитель оставляет за собой право вносить изменения в конструкцию изделия и деталей, не ухудшающих качество изделия, без предварительного уведомления.

### 8. ТЕХНИЧЕСКАЯ ПОДДЕРЖКА

Получить бесплатную помощь специалиста можно по телефону техподдержки: +7 (812) 241 12 73.